

大分100元17-19

納入用図面

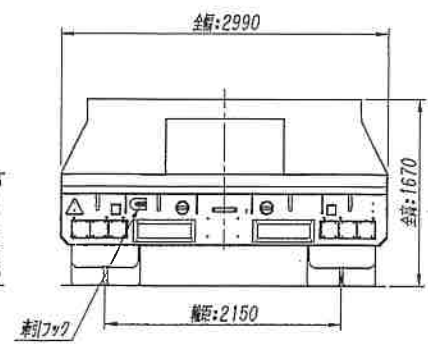
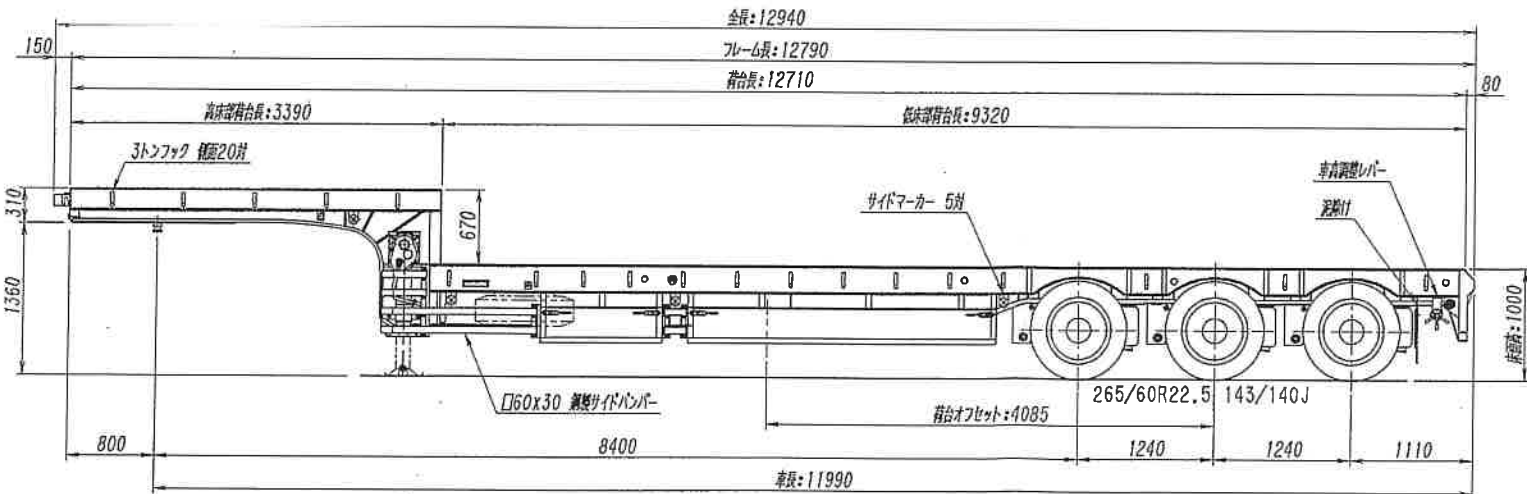
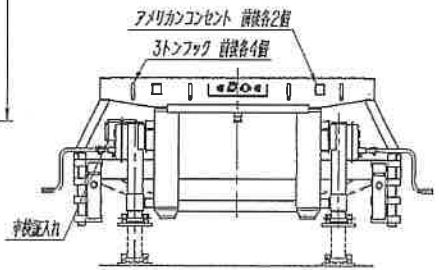
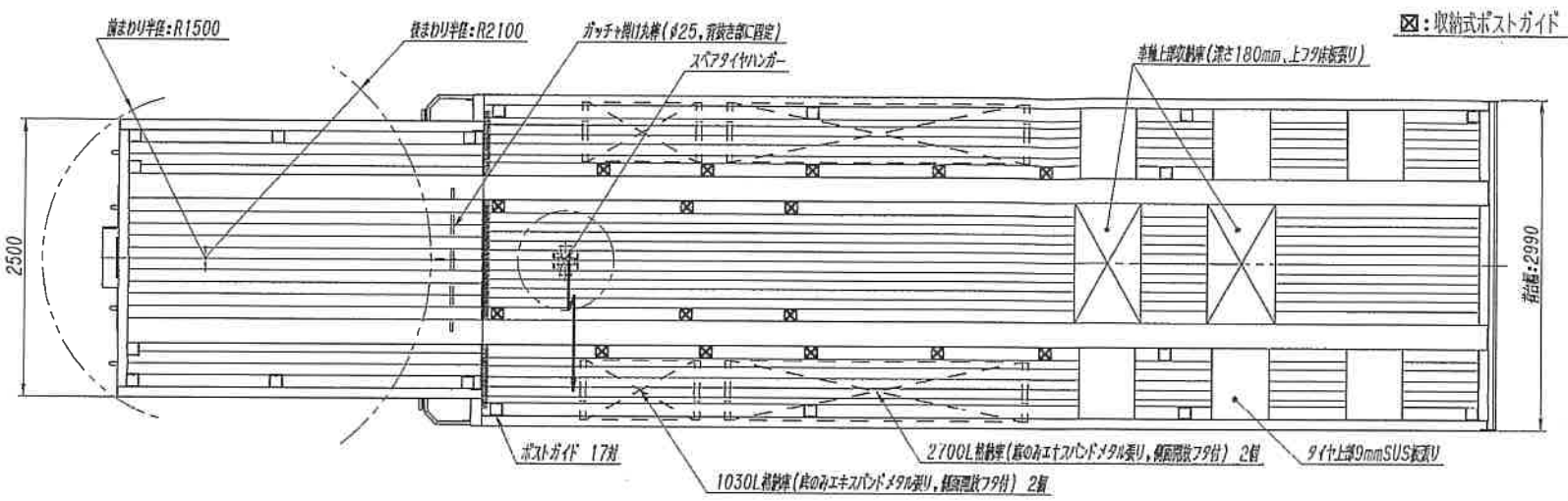

メモ欄 縦和項目: 車両総重量, 全輻, 積載輪重		設定トラクタ 第5輪 20000kg以上, カブ高 1375 H		塗装仕様		車両重量 前輪 3350 kg 後輪 7430 kg 計 10780 kg		(有)豊成相互運輸 殿向		受領印	
車軸 : BPW軸 (20インチ10TON・軸距2150)		ボデー : イロ- (脚φ540メガMロ-)		シャーシ : フラック (脚φ400ディーガフック)		最大積載量 38500 kg		トクス PLB342** (試作) 外観四面図		日付: 18.05.28	
タイヤ : BS M800 (MIX)		ホイール : シルバーメタリック塗装済		リヤバンパ : イロ- (脚φ540メガMロ-)		車両総重量 前輪 19660 kg 後輪 29620 kg 計 49280 kg		日付: '18.05.08 尺度: 1/45 受注No. 90-173036		日付:	
懸架装置 : BPW製エアサスペンション (車高調整機備付)		サイドバンパ : フラック (脚φ400ディーガフック)		フレーム荷台面 : フラック (脚φ400ディーガフック)		タイヤ負荷率 後輪 98.7 %		製図: 徳本 検図:		日本トクス株式会社 NIPPON TREX CO., LTD.	
制動ブレーキ : スプリング式 (3輪)		補助脚 : 左右独立手動式NLH1010		床 : アピトン28mm		アンダーバン : 背抜き上部・タイヤ上部のみガルバ鋼板裏リ		設計: 徳本 承認: 鈴木		サイドバンパー シャーシ	
記号	*18.05.28	仕様変更	徳本	承認							