

# スカニア 6x4トラクタ 外観四面図

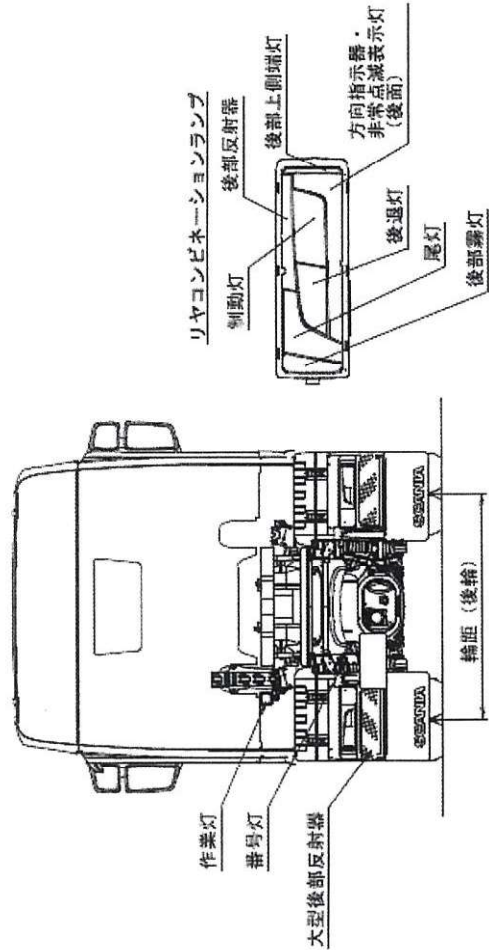

FOH : フロントオーバーハング  
ROH : リヤオーバーハング

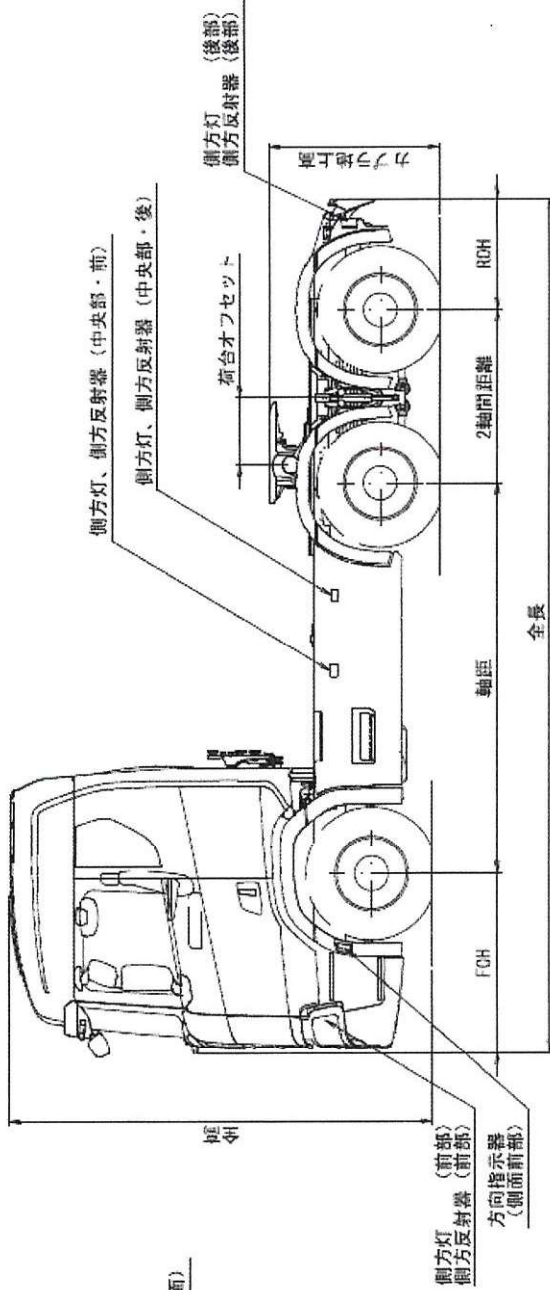
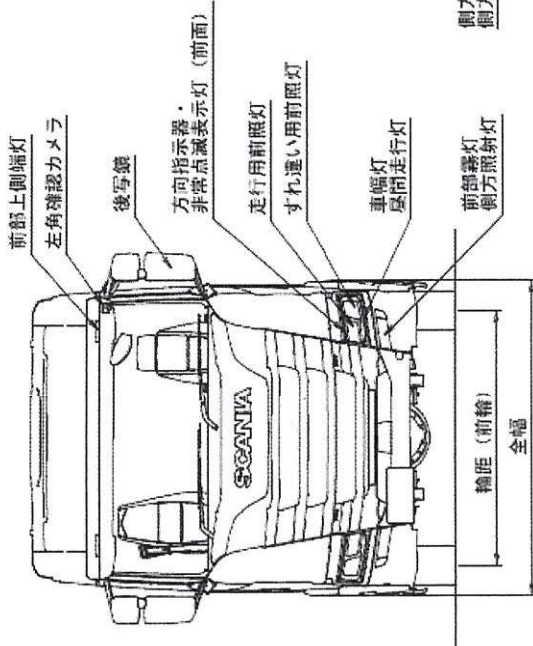
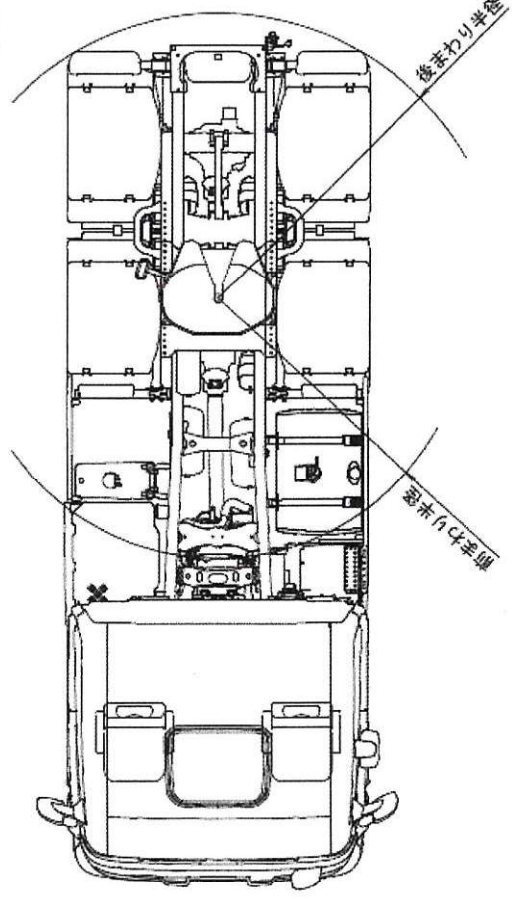

# 車両外観図及び寸法

(6X4、後軸エアサス車、650馬力)

スカニア 6 x 4 トラクタ 外観四面図

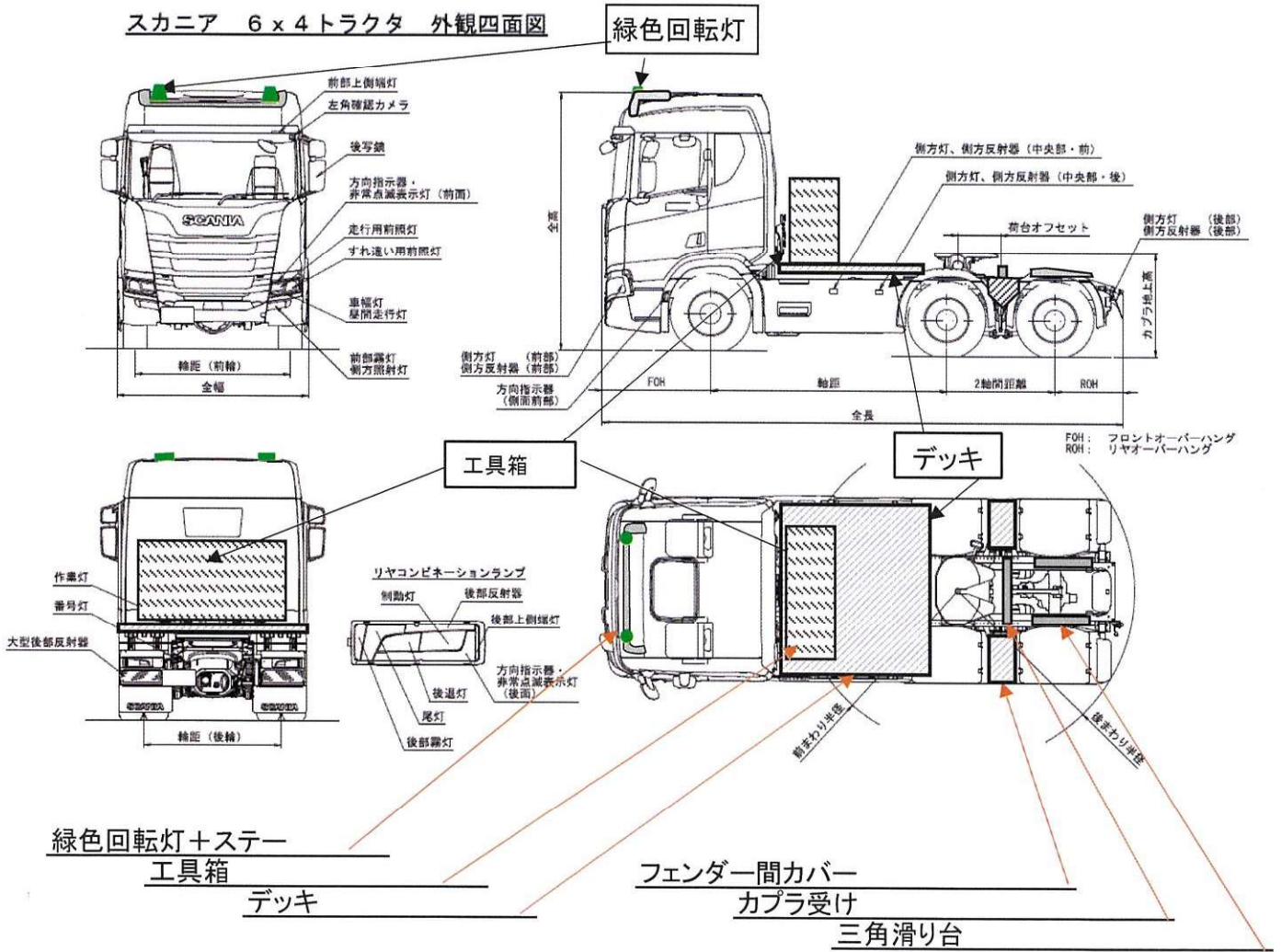

緑色回転灯+ステー  
工具箱

デッキ

フェンダー間カバー  
カプラ受け

三角滑り台

1. 全長	6860	mm
2. 全幅	2490	mm
3. 全高	3790	mm
4. 後部車幅	2490	mm
5. 前廻り半径	1600	mm
6. 後廻り半径	1880	mm
7. 前軸輪距	2065	mm
8. 後前軸輪距	1830	mm
9. 後後軸輪距	1830	mm
10. カプラ地上高	1365	mm

11. フレーム地上高	953	mm
12. 荷台オフセット	35	mm
13. 軸距	4500	mm
14. 軸距 (前軸～後前軸)	3150	mm
15. 軸距 (後前軸～後後軸)	1350	mm
16. フロントオーバーハング	1450	mm
17. リアオーバーハング	910	mm
18. 連結装置までの距離	5235	mm
19. 複輪の各中心間の距離	350	mm

20. 後前軸中心から後2軸間荷重合成中心までの距離 675 mm